

*MUITO ALÉM DO ENSINO*

**ROTEIRO DE ESTUDOS 33 – EDUCAÇÃO INFANTIL – SEMANA 13/10 a 15/10**

OBS.: OS LINKS DAS AULAS ONLINE ESTÃO DISPONÍVEIS NA PLATAFORMA E-CLASS.

HORÁRIO	SEG	TER	QUA	QUI	SEX
1ª AULA	ER	ER	EF	EF	EF
2ª AULA	ET	ET	ET	ET	ET
<b>INTERVALO</b>					
3ª AULA	EF	EF	TS	TS	EF
4ª AULA	EO	EO	CG	EO	CG
5ª AULA	INGLÊS	CG – ED. FÍS.	TS - MÚSICA	CG	CULTURA GERAL

LEGENDA
EO – O EU, O OUTRO E O NÓS
CG – CORPO, GESTOS E MOVIMENTO
ER – ENSINO RELIGIOSO
ET – ESPAÇOS, TEMPOS, QUANTIDADES, RELAÇÕES E TRANSFORMAÇÕES
TS – TRAÇOS, SONS CORES E FORMAS
EF – ESCUTA, FALA, PENSAMENTO E IMAGINAÇÃO

**SEMANA DA CRIANÇA**



Um feliz dia para todas as crianças que embelezam nossas vidas com a sua forma pura e genuína de olhar o mundo!

<b>TURMA: PRÉ II</b>	
<b>APOIO DA FAMÍLIA:</b>	
2ª-FEIRA	• RECESSO
3ª-FEIRA	• FERIADO – DIA DA CRIANÇA

#### 4ª-FEIRA

- O profeta que amava mais ao dinheiro. PP. 151 a 153 – Ter a bíblia em mão – Assistir ao vídeo: <https://youtu.be/v5e1M6hakwg>
- Quantos brinquedos são? – **anexo 1** – ter em mãos
- TENTATIVAS DE LEITURA PRÁTICA DE LEITURA ESPONTÂNEA PELO ALUNO: Livro: **PITUCHO, O URSINHO DORMINHOCO**. Leia com seu filho. Deixe-o contar a história a partir das imagens.
- **Unidade 7** – ter o livro em mãos
- **SEMANA DA CRIANÇA - Gincana:**
- Das **Cores**: Pegar um objeto na cor solicitada por você. Quem chegar primeiro pontua.



#### 5ª-FEIRA

- O profeta que amava mais ao dinheiro. PP. 154 a 157 – Ter a bíblia em mão – Assistir ao vídeo: <https://youtu.be/UskfoRurDh4>
- Quantos são? **anexo 2** – ter em mãos
- **Ficha 3** – ter o livro em mãos e o projeto soletrando.
- **Ficha 1** – ter o livro em mão - Assistir ao vídeo: <https://www.youtube.com/watch?v=vliKfDOND8U>
- Desenho – ter uma folha sulfite: Dia das Crianças - Desenhe seu brinquedo predileto
- **SEMANA DA CRIANÇA - Pinta cara: acerta ou erra.** Para esta brincadeira, proponha que reencontrem alguns objetos rapidamente. Dê 1 minuto. Se trouxerem você pintará seu rosto com guache, se não, eles pintam. Tinta guache ou pintura a dedo, cores diversas.

#### 6ª-FEIRA

- A queda de Jericó. PP. 162 a 167 – Ter a bíblia em mão – Assistir ao vídeo: <https://www.youtube.com/watch?v=pWIEaaqr-jE>
- **Ficha 4** – ter o livro em mão - Assistir ao vídeo: <https://youtu.be/GQwl79BRZLI>
- **Ficha 2** – ter o livro em mão - Assistir ao vídeo: <https://www.youtube.com/watch?v=vliKfDOND8U>
- Jogo da memória – **anexo 3** – ter em mãos
- **SEMANA DA CRIANÇA – Hora da história – cine pipoca -VIVIANA RAINHA DO PIJAMA – LINK:**

<https://pt.slideshare.net/ssuser858330/viviana-a-rainha-do-pijama>

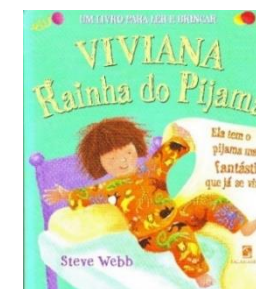

Brincadeira – vivo e morto.



QUA	QUI	SEX
<b>ANO BÍBLICO</b> O profeta que amava mais ao dinheiro. PP. 151 a 153.	<b>ANO BÍBLICO</b> O profeta que amava mais ao dinheiro. PP. 154 a 157.	<b>ANO BÍBLICO</b> A queda de Jericó. PP. 162 a 167.

CAMPO DE EXPERIÊNCIA	OBJETO DO CONHECIMENTO	ATIVIDADES / PROCEDIMENTOS TRABALHADOS POR TEMAS
<b>ENSINO RELIGIOSO</b> 	<b>E.R:</b> perseverança/obediência	<p><b><u>TEMA: URSO.</u></b></p> <p><b>Hora da Leitura</b>  <b>Livro: PITUCHO, O URSINHO DORMINHOCO.</b>  <b>TENTATIVAS DE LEITURA PRÁTICA DE LEITURA ESPONTÂNEA PELO ALUNO.</b></p> <ul style="list-style-type: none"> <li>• Leitura espontânea.</li> <li>• Sons.</li> <li>• Vocabulário.</li> </ul> <div data-bbox="1832 316 2056 539" data-label="Image"> </div> <div data-bbox="936 641 1281 896" data-label="Image"> </div> <p><b>Ficha 4</b></p> <ul style="list-style-type: none"> <li>• Letra U.</li> <li>• Palavra URSO.</li> <li>• Coordenação motora.</li> <li>• Escrita de palavra.</li> <li>• Assistir ao vídeo: <a href="https://youtu.be/GQwI79BRZL">https://youtu.be/GQwI79BRZL</a></li> </ul>
<b>ESCUTA, FALA, PENSAMENTO E IMAGINAÇÃO</b> <b>2 aulas</b>	<b>E.F:</b> Ampliação do vocabulário, consciência fonológica, consciência de sons e palavras, Sons das palavras , tentativas de leitura. Consciência fonológica: articulação de sons e palavras, Sonoridade e dicção, Significado e origem das palavras, Prática de leitura: educador, compartilhada e espontânea pelo aluno.	
<b>ESPAÇOS, TEMPOS, QUANTIDADES, RELAÇÕES E TRANSFORMAÇÕES</b>	<b>E.T:</b> Quantidade, seriação, classificação, raciocínio, memorização, resolução de problemas.	
<b>O EU, O OUTRO E O NÓS</b>	<b>E.O:</b> Roda de conversa	
<b>CORPO, GESTO E MOVIMENTO</b>	<b>C.G:</b> Coordenação motora, lateralidade, equilíbrio, noção do espaço, atenção	

<b>TRAÇOS, SONS, CORES E FORMAS</b>	<b>TS:</b> Pintura, recorte e colagem	
<b>1 aula</b>		

<b>CAMPO DE EXPERIÊNCIA</b>	<b>OBJETO DO CONHECIMENTO</b>	<b>ATIVIDADES / PROCEDIMENTOS TRABALHADOS POR TEMAS</b>
<b>ENSINO RELIGIOSO</b>	E.R: perseverança/obediência.	<p><b>TEMA: BRINQUEDOS</b></p>  <p><b>Unidade 7</b></p> <ul style="list-style-type: none"> <li>• Pintura.</li> <li>• Coordenação motora.</li> <li>• Roda de conversa.</li> </ul> <p><b>Ficha 1</b></p> <ul style="list-style-type: none"> <li>• Musicalização.</li> <li>• Percepção auditiva.</li> <li>• Assistir ao vídeo: <a href="https://www.youtube.com/watch?v=vliKfDOND8U">https://www.youtube.com/watch?v=vliKfDOND8U</a></li> </ul>  <p><b>Ficha 2</b></p> <ul style="list-style-type: none"> <li>• Musicalização.</li> <li>• Percepção auditiva.</li> <li>• Assistir ao vídeo: <a href="https://www.youtube.com/watch?v=vliKfDOND8U">https://www.youtube.com/watch?v=vliKfDOND8U</a></li> </ul> 
<b>ESCUTA, FALA, PENSAMENTO E IMAGINAÇÃO</b>	E.F: Ampliação do vocabulário, rimas, consciência fonológica, consciência de sons e palavras, Sons das palavras, tentativas de leitura. Consciência fonológica: articulação de sons e palavras, Sonoridade e dicção, Significado e origem das palavras, Prática de leitura: educador, compartilhada e espontânea pelo aluno. Gênero textual	
<b>ESPAÇOS, TEMPOS, QUANTIDADES, RELAÇÕES E TRANSFORMAÇÕES</b>	E.T: Quantidade, seriação, classificação, raciocínio, memorização, resolução de problemas. Percepção sensorial, visual, auditiva.	

<p><b>O EU, O OUTRO E O NÓS</b></p>	<p><b>E.O:</b> Roda de conversa, fenômenos</p>
<p><b>CORPO, GESTO E MOVIMENTO</b></p> <p><b>2 aulas</b></p>	<p><b>C.G:</b> Coordenação motora, lateralidade, equilíbrio, noção do espaço, atenção</p>
<p><b>TRAÇOS, SONS, CORES E FORMAS</b></p> <p><b>1 aula</b></p>	<p><b>TS:</b> Pintura, recorte e colagem</p>



**Ficha 3**

- Projeto soletrando.
- Formação de palavras.
- Palavras: **URSINHO, LEÃO, BOLINHA, MACACO, BARQUINHO, AVIÃO**



**Quanto brinquedos são?**

- Percepção visual.
- Atenção.
- Raciocínio.
- Anexo 1







**Quanto são?**

- Escrita numérica.
- Contagem.
- Percepção visual.
- Atenção.
- Raciocínio.
- Anexo 2

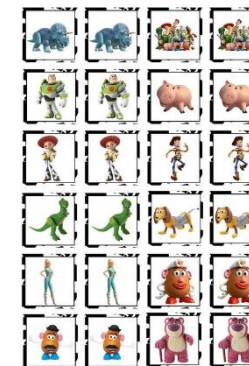
**Jogo da memória**

- Percepção visual.
- Recorte.
- Atenção.
- Concentração.
- Jogo - Anexo 3





CAMPO DE EXPERIÊNCIA	OBJETO DO CONHECIMENTO	ATIVIDADES / PROCEDIMENTOS TRABALHADOS POR TEMAS
<p><b>ENSINO RELIGIOSO</b></p>	<p>E.R: perseverança/obediência</p>	<p><b><u>TEMA: DIA DA CRIANÇA</u></b></p> <p><b>Dia das Crianças</b></p>  <p><b>Como surgiu o dia da criança?</b></p> <ul style="list-style-type: none"> <li>• Roda de conversa.</li> <li>• Pesquisa.</li> </ul> <p><b>Dia da criança!</b></p> <ul style="list-style-type: none"> <li>• Conte como foi seu dia da criança.</li> <li>• Desenhe seu brinquedo predileto.</li> <li>• Conte aos colegas por é predileto.</li> </ul> 
<p><b>ESCUTA, FALA, PENSAMENTO E IMAGINAÇÃO</b></p> <p><b>1 aula</b></p>	<p><b>E.F:</b> Ampliação do vocabulário, rimas, consciência fonológica, consciência de sons e palavras, Sons das palavras , tentativas de leitura. Consciência fonológica: articulação de sons e palavras, Sonoridade e dicção, Significado e origem das palavras, Prática de leitura: educador, compartilhada e espontânea pelo aluno. Gênero textual.</p>	<p><b>dia das CRIANÇAS</b></p>  <p><b>Vamos um texto coletivo sobre o “Dia da Criança”?!</b></p> <ul style="list-style-type: none"> <li>• Escrita espontânea.</li> <li>• Criatividade.</li> <li>• Vocabulário.</li> <li>• Argumentação.</li> </ul> 
<p><b>ESPAÇOS, TEMPOS, QUANTIDADES, RELAÇÕES E TRANSFORMAÇÕES</b></p>	<p><b>E.T:</b> Quantidade, seriação, classificação, raciocínio, memorização, resolução de problemas.</p>	

<b>O EU, O OUTRO E O NÓS</b> <b>2 aulas</b>	<b>E.O:</b> Roda de conversa	
<b>CORPO, GESTO E MOVIMENTO</b>	<b>C.G:</b> Coordenação motora, lateralidade, equilíbrio, noção do espaço, atenção	
<b>TRAÇOS, SONS, CORES E FORMAS</b>	<b>TS:</b> Pintura, recorte e colagem	

CAMPO DE EXPERIÊNCIA	OBJETO DO CONHECIMENTO	ATIVIDADES / PROCEDIMENTOS TRABALHADOS POR TEMAS
<b>ENSINO RELIGIOSO</b> <b>3 aulas</b>	<b>E.R:</b> perseverança/obediência	<p style="text-align: center;"><b><u>Tema: HISTÓRIAS BÍBLICAS</u></b></p> <p><b>O profeta que amava mais ao dinheiro.</b></p> <ul style="list-style-type: none"> <li>• Oração.</li> <li>• Bíblia, pg. <b>151 a 153</b>.</li> <li>• Reflexão.</li> <li>• Assistir ao vídeo: <a href="https://youtu.be/v5e1M6hakwg">https://youtu.be/v5e1M6hakwg</a></li> </ul> <p><b>O profeta que amava mais ao dinheiro.</b></p> <ul style="list-style-type: none"> <li>• Oração.</li> <li>• Reflexão.</li> <li>• Bíblia, pg. <b>154 a 157</b>.</li> <li>• Assistir ao vídeo: Assistir ao vídeo: <a href="https://youtu.be/UskfoRurDh4">https://youtu.be/UskfoRurDh4</a></li> </ul> <p><b>A queda de Jericó.</b></p> <ul style="list-style-type: none"> <li>• Oração.</li> </ul>
<b>ESCUTA, FALA, PENSAMENTO E IMAGINAÇÃO</b>	<b>E.F:</b> Ampliação do vocabulário, rimas, consciência fonológica, consciência de sons e palavras, Sons das palavras , tentativas de leitura. Consciência fonológica: articulação de sons e palavras, Sonoridade e dicção, Significado e origem das palavras, Prática de leitura: educador, compartilhada e espontânea pelo aluno. Gênero textual	
<b>ESPAÇOS, TEMPOS, QUANTIDADES, RELAÇÕES E TRANSFORMAÇÕES</b>	<b>E.T:</b> Quantidade, seriação, classificação, raciocínio, memorização, resolução de problemas.	

<p><b>O EU, O OUTRO E O NÓS</b></p> <p>_____</p>	<p><b>E.O:</b> Roda de conversa</p>	<ul style="list-style-type: none"> <li>• Reflexão.</li> <li>• Bíblia, pg. <b>162 a 167</b></li> <li>• Assistir ao vídeo: <a href="https://www.youtube.com/watch?v=pWIEaaqr-jE">https://www.youtube.com/watch?v=pWIEaaqr-jE</a></li> </ul>	
<p><b>CORPO, GESTO E MOVIMENTO</b></p> <p>_____</p>	<p><b>C.G:</b> Coordenação motora, lateralidade, equilíbrio, noção do espaço, atenção</p>		
<p><b>TRAÇOS, SONS, CORES E FORMAS</b></p> <p>_____</p>	<p><b>TS:</b> Pintura, recorte e colagem</p>		



AULAS ESPECIAIS		
AULA DO DIA	OBJETO DO CONHECIMENTO	ATIVIDADES/PROCEDIMENTOS
<b>TS (MUSICALIZAÇÃO)</b> <b>Pré II A - terça-feira</b> <b>Pré II B - segunda-feira</b>	<b>PULSAÇÃO</b> 	<ul style="list-style-type: none"> <li>➤ Aula online/ híbrida.</li> <li>➤ Assistir a videoaula: <a href="https://youtu.be/9_fdS7-9nol">https://youtu.be/9_fdS7-9nol</a></li> <li>➤ Seguir as orientações do professor.</li> </ul>
<b>ED. FÍSICA</b> <b>Pré II A - quinta-feira</b> <b>Pré II B - quinta-feira</b>	<b>Aula do professor local</b> 	<ul style="list-style-type: none"> <li>➤ Aula online/ híbrida.</li> <li>➤ Seguir as orientações do professor.</li> </ul>
<b>INGLÊS</b> <b>Pré II A - sexta-feira</b> <b>Pré II B - terça-feira</b>	<b>CHILDREN'S DAY/ SPINNING TOP</b> 	<ul style="list-style-type: none"> <li>➤ Aula online/ híbrida.</li> <li>➤ Assistir a videoaula <a href="https://youtu.be/so00x93atw0">https://youtu.be/so00x93atw0</a></li> <li>➤ Seguir as orientações do professor.</li> </ul>
<b>CULTURA GERAL</b> <b>Pré II A - quarta-feira</b> <b>Pré II B - quarta-feira</b>		<ul style="list-style-type: none"> <li>➤ Tema abordado pelo capelão da unidade ou professor regente.</li> </ul>

**Observações:**

1. As Atividades e Trabalhos devem ser bem elaborados, seguindo os critérios estipulados acima.
2. As dúvidas poderão ser tiradas pelo e-mail ou pelo WhatsApp da Escola.
3. Os Arquivos estarão disponíveis no site da Escola, na plataforma da CPB, enviados por e-mail e através da linha de transmissão da Escola.
4. Site da Escola: [ibiuna.ea.org.br](http://ibiuna.ea.org.br)
5. Portal CPB: [cpbedu.me](http://cpbedu.me)
6. E-mail das professoras: [santos.prieto@educadventista.org](mailto:santos.prieto@educadventista.org)  
[juliana.mulareks@educadventista.org](mailto:juliana.mulareks@educadventista.org)

## QUANTOS BRINQUEDOS SÃO?

COLORIR, COM A MESMA COR, OS BRINQUEDOS QUE SÃO IGUAIS.

HÁ MAIS TRENS QUE NAVIOS? \_\_\_\_\_

HÁ MENOS SKATES QUE URSOS? \_\_\_\_\_

QUAL BRINQUEDO É ÚNICO? \_\_\_\_\_

QUAIS TÊM A MESMA QUANTIDADE? \_\_\_\_\_

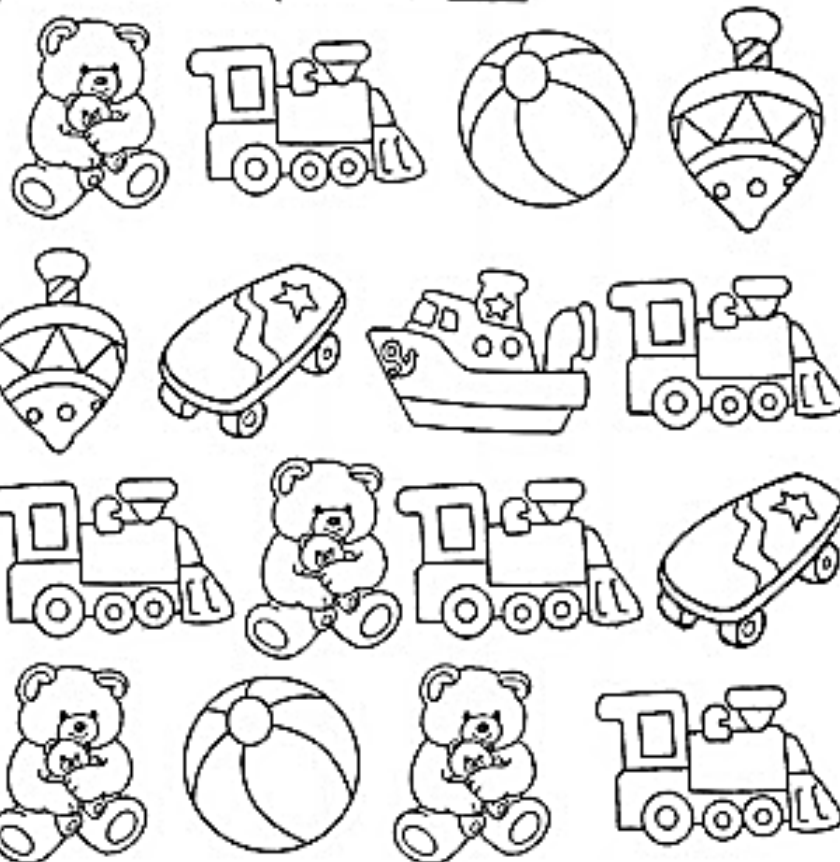

ESCOLA: \_\_\_\_\_

TURMA: \_\_\_\_\_ PROFESSOR(A): \_\_\_\_\_

EU SOU: \_\_\_\_\_







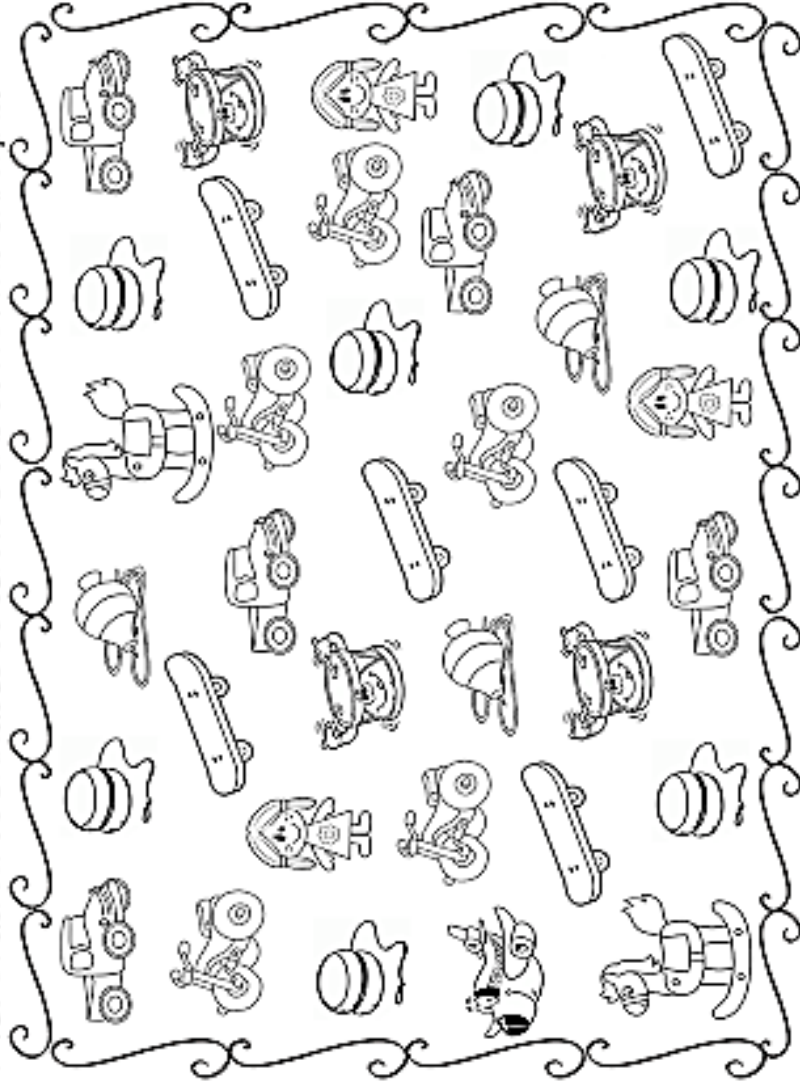















# SEMANA DA CRIANÇA

1- VEJAM QUANTOS BRINQUEDOS SERÃO DOADOS PARA AS CRIANÇAS!



2- QUANTOS SÃO?

Anexo 3

